

# Ny Falko® cello lydkærmen ”passer på ørerne”



Falko® Global orkesterstol med  
Falko® cello lydkærm S 600



Falko® lydkærm S600 bag  
Musica Proff. orkesterstol

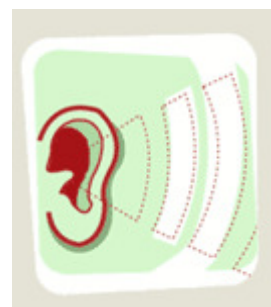

25 mm tyk lydabsorption med  
høj lydabsorptions koefficient



Naturligvis transparent polycarbonat

Lydkærm Falko® 600 er både for cello, for kontrabas kan lydkærmen fås med ekstra højde ved at indsætte ekstra teleskoprør.

16 forskellige Falko® lydkærme sikrer at alle musikere kan beskyttes mod for kraftig lydtryk. Har du lyst til at prøve før du køber, så ring, skriv eller mail, så kan vi hjælpe med resten.

Venlig hilsen

Henrik Falk Magnussen

# Ny lydskærm for Cello og kontrabas

## Falko® lydskærm S600



Musikere der spiller på cello og kontrabas er ofte placeret i farezonen med højt lydtryk. Derfor er det vigtigt at de også kan bruge lydskærme. Instrumentets udformning gør afskærmningen mere kompliceret.

I samråd med cellister, har vi udviklet en ny lydskærm der ikke generer musikeren, men afskærmer.



Det viser sig at unge musikere i musikskoler også udsættes for stort lydtryk. Billedet viser at lydskærmen kan både anvendes til børn og voksne.

Falko® S600 lydskærmen kan både monteres på orkesterstolen og på selvstændigt stativ.

Som de øvrige Falko® lydskærme, kan skærmen reguleres og vippes trinløst så tilpasningen til hver musiker bliver optimalt.

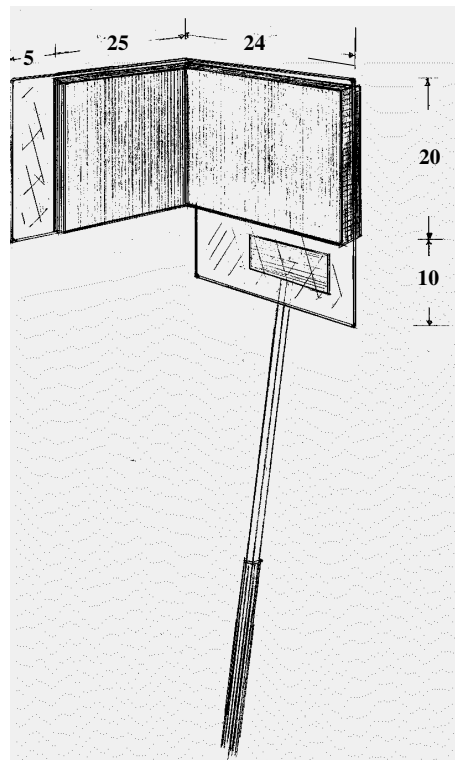

### Data:

Transparent polypkarbonat  
3 mm tyk og håndformet  
25 mm tyk lyd absorption.  
Profilert overflade med godt lydfang  
Høj lydabsorptions -koefficient.  
Teleskop rør og trinløs vippebeslag.  
Stativ eller stolemontage

## H. Falk Magnussen orkesterinventar

Damvænget 13 Stilling DK 8660 Skanderborg

Tlf. 0045 8657 1290 fax 0045 8657 2257 e mail [falk-m@falk-m.dk](mailto:falk-m@falk-m.dk) Hp. adresse [www.falkor.dk](http://www.falkor.dk)